



Digitalkranwaage Baureihe MCWL

- Mehrbereichsauflösung ◀
- Mobil durch Batteriebetrieb ◀
- Günstiger Preis ◀





► Allgemeines

Tragbare, leichte, zuverlässige Kranwaage mit Haltefunktion für Spitzenwerte. Interne Batterie in ausziehbarem Schubfach, für leichten Austausch und lange Lebensdauer. Serienmäßig ausgerüstet mit Transportkoffer, Schäkeln und Infrarot-Fernbedienung. Die Mehrbereichsausführung (dreifach) ermöglicht höchste Genauigkeit bei niedrigen Gewichtswerten.

Anzeige auf LCD-Display (25 mm), niedriger Stromverbrauch (Dauerbetrieb ca. 35 Std.) oder, dank der Stromsparschaltung, bis zu drei Monaten bei normalen, unregelmäßigem Einsatz.

► Besondere Ausstattungsmerkmale

Anzeige: LCD-Anzeige (25 mm)
 Genauigkeit: $\pm 0,03\%$ der Kapazität
 Temperaturbereich: -10°C bis 40°C
 Grenzlast: 200 % der Kapazität
 Bruchlast: 500 % der Kapazität
 Spannungsversorgung: 9V Alkaline Batterie

► Wählbare Optionen

- Netto / Brutto
- Spitzenwert
- Hold
- Summierung
- Anwählbare hochauflösende Gewichtsanzeige (10-fach)

► Abmessungen

Maße in mm	A	B	C	D	E	F	G	H	I
MCWL-600	184	171	49	24	43	125	94	291	144

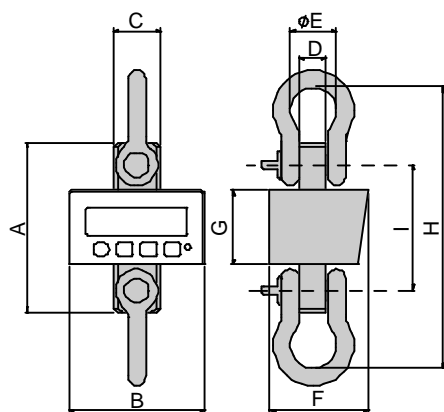

MCWL-600



serienmäßiger Aufbewahrungskoffer



► Kapazitäten und technische Daten

Modell	Kapazität/Teilung kg		Eigengewicht kg	Baulänge mm	Wägebereiche kg
MCWL-600	600	0,05 / 0,1 / 0,2	8	431	150 / 300 / 600

Technische Änderungen vorbehalten.